

LAS BOMBAS DE ALTA PRESIÓN

Hitachi Astemo lidera el campo de la inyección directa de gasolina.

Las Bombas de Alta Presión se utilizan en los modernos motores de gasolina con inyección directa. La inyección directa de gasolina tiene la ventaja de que, con la misma cilindrada, se consigue un mayor par motor. Por lo tanto, esto conduce a un mayor rendimiento. El motor reacciona mejor a los cambios de posición del pedal del acelerador. En el funcionamiento a carga parcial, el objetivo es un ahorro apreciable de combustible.

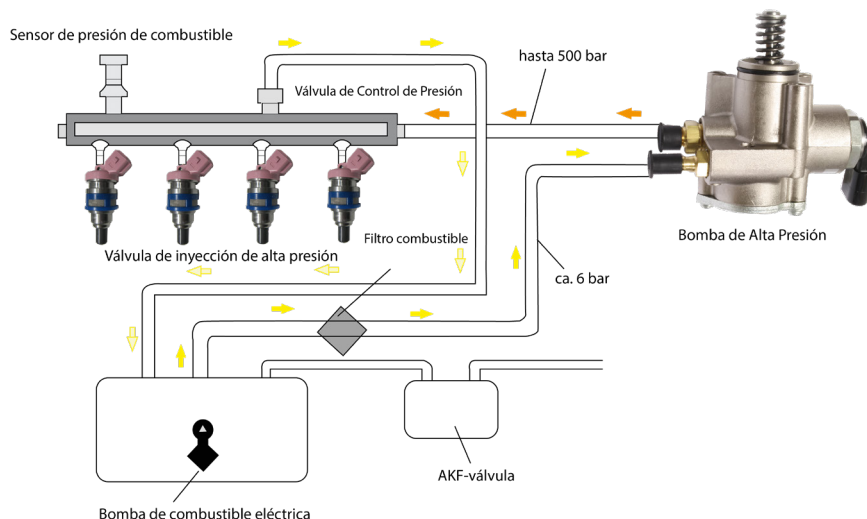

La Bomba de Alta Presión recibe el combustible de la bomba del depósito a una presión de unos 6 bares y, a continuación, impulsa el combustible con una presión de hasta 500 bares hacia el conducto común.

La bomba se coloca directamente dentro de la culata, ya que el mecanismo de accionamiento es mecánico y no eléctrico.

Hitachi Astemo suministra actualmente más de 60 SKU's de Bombas de Alta Presión, que se adaptan a más de 1000 aplicaciones de vehículos. Nuestra cobertura es para vehículos desde 2002 hasta vehículos aún en producción.

HÜCO No. 133090 / HITACHI No. 2503090	VIO EMEA*
 <ul style="list-style-type: none"> VW GROUP 04E127026BH VW GROUP 04E127026BJ VW GROUP 04E127026BK VW GROUP 04E127026L HITACHI HFS03451 	> 2.758.000

HÜCO No. 133082 / HITACHI No. 2503082	VIO EMEA*
 <ul style="list-style-type: none"> VW GROUP 06J127025C VW GROUP 06J127025E VW GROUP 06J127025L HITACHI HFS034131 HITACHI HFS034135 	> 2.315.000

HÜCO No. 133081 / HITACHI No. 2503081	VIO EMEA*
 <ul style="list-style-type: none"> VW GROUP 06L127025H VW GROUP 06L127025T PORSCHE 95812702500 PORSCHE PAC127025 HITACHI HFS034141D 	> 530.000

HÜCO No. 133071 / HITACHI No. 2503071	VIO EMEA*
 <ul style="list-style-type: none"> VW GROUP 03C127026C VW GROUP 03C127026M VW GROUP 03C127026S HITACHI HFS03431A HITACHI HFS03431M 	> 2.550.000

* EMEA implica los 17 países más relevantes de la region

Introducción de la nueva generación 5 de HPP de Hitachi Astemo

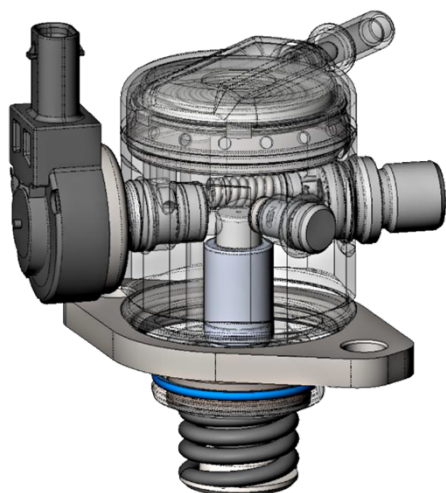

Hitachi Astemo se enorgullece de anunciar la última incorporación a su Gama de Bombas de Alta Presión (HPP) con nuestra nueva «Generación 5».

La serie Gen 5 HPP es un desarrollo completamente nuevo de Hitachi Astemo y actualmente puede alcanzar presiones de hasta 500 bares. Con su cuerpo completo de acero inoxidable, están diseñados para:

- Menor ruido
- Mayor eficiencia
- Reducción de peso

Estas bombas se utilizan en vehículos que aún se producen en serie, por lo que la cantidad de VIO seguirá creciendo en el futuro. Las HPP Gen 5 se instalan en los motores 1.0 TFSI y 1.5 TFSI más nuevos del Grupo VW Grupo VW tanto en aplicaciones ICE como Híbridas.

En la actualidad, estas dos Bombas de Alta Presión cubren ya más de 2,5 millones de vehículos en EMEA, aunque todavía se fabrican en serie.

HITACHI No. 2503096			VIO EMEA*
	primero en el mercado		
	VW GROUP	05E127027A	
	VW GROUP	05E127027G	
	HITACHI	HFS55402	> 1.500.000
	HITACHI	HFS55461	Vehículos aún en producción

HITACHI No. 2503097			VIO EMEA*
	primero en el mercado		
	VW GROUP	05E127027L	
	HITACHI	HFS55465	> 1.000.000
			Vehículos aún en producción

* EMEA implica los 17 países más relevantes de la region



Número de OE solo para referencia. Por favor revisen el catálogo de TecDoc para una lista completa de

Hitachi Astemo Aftermarket Germany GmbH

Eugen-Gerstenmaier-Str. 8 • 32339 Espelkamp • Germany

Tel: +49 (0) 5772 567 890

E-Mail: emea.af@hitachiastemo.com



Visite nuestro sitio web